

eternoivica

רגלית הגבהה לרצפה צפה



PEDESTAL

יתרונות רצפה צפה



העברת תשתיות ותחזוקה פשוטה

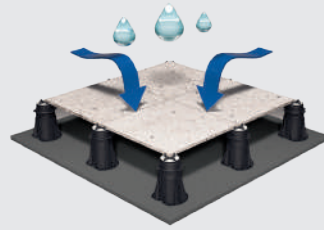

ניקוז מים מהיר



הפחתת משקל משמעותית

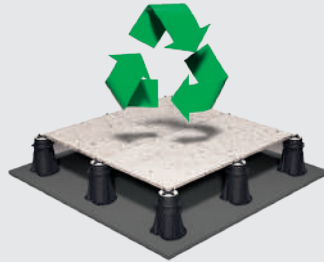

אקולוגי

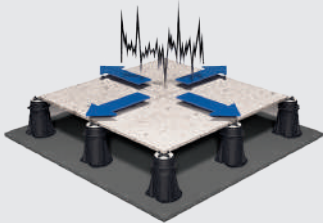

לא מושפע מהתרחבות הבטון

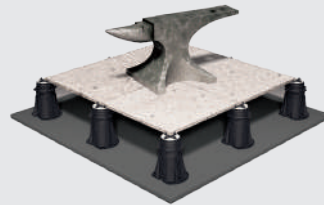

עמידות חזקה: מ-0.8 עד-4.6 טון על הרגלית



הרצפה תמיד מפולסת וניתנת לבדיקה

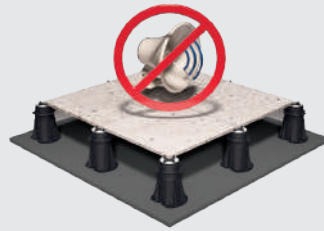

בידוד רעשים טוב יותר

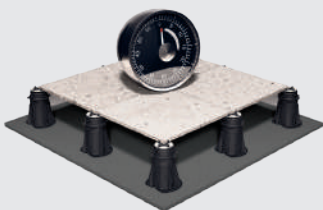

מהיר ופשוט להתקנה ללא בטון ודבק

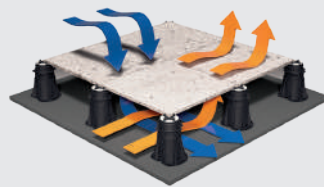

בידוד תרמי טוב יותר

ראש דו רכיבי (פלסטיק + גומי)



הגומי עוזר להפחית את החלקת האריחים ולהפחית רעשים באופן משמעותי

ראש קבוע



ראש מתכוונן



ראש עבור קורת אלומיניום



מערכת תשתית עם קורות אלומיניום (עבור אריחים בגדלים שונים). המע' מורכבת ללא ברגים מהמרכיבים הבאים:

- ראש עם שני תופסנים עבור קיבוע של קורת האלומיניום
- קורות אלומיניום
- ספייסר פלסטיק להנחת האריחים
- קליפס פלדה לחיזוק הקורות

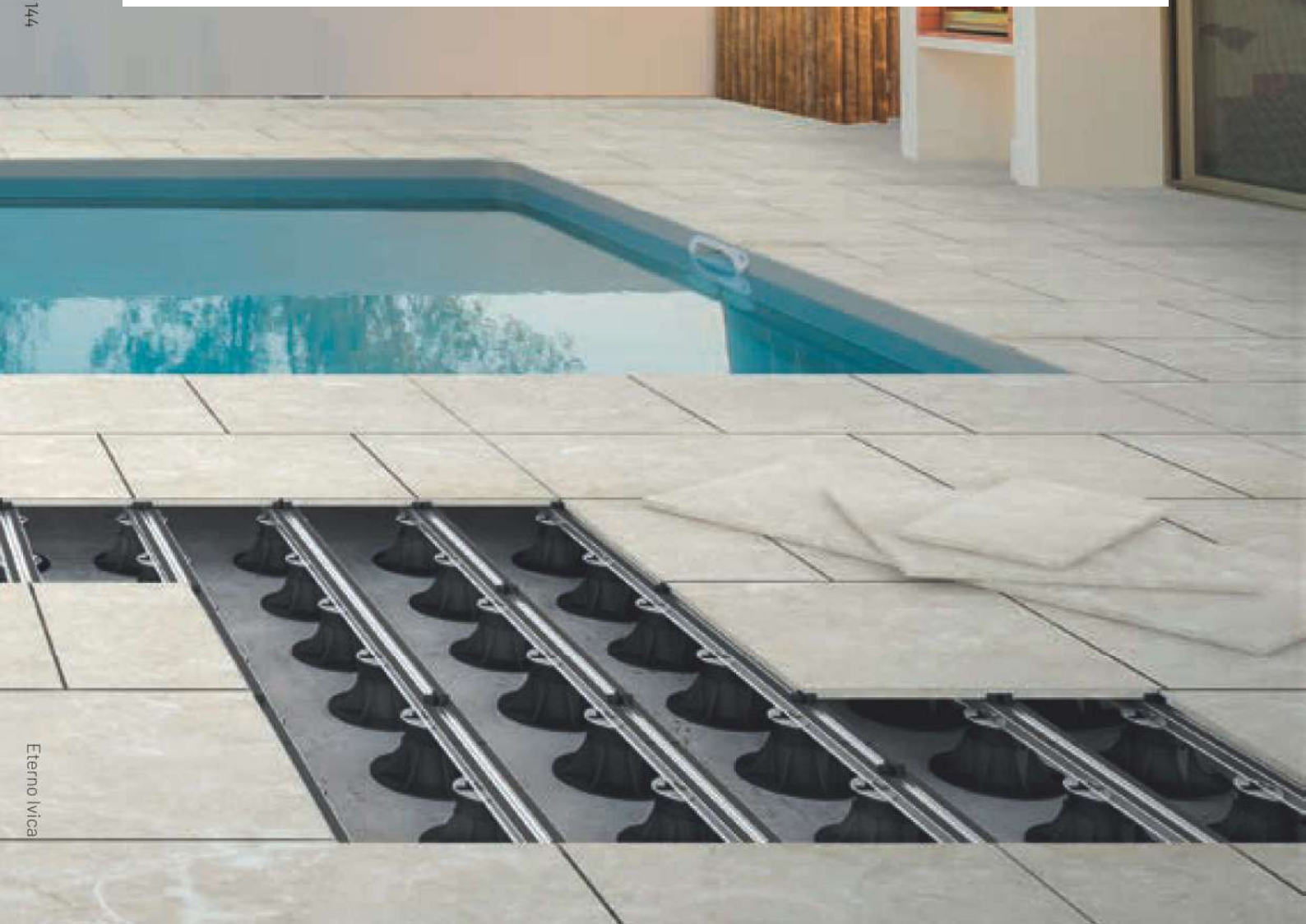

ראש אוניברסלי לדק עץ



הראש האוניברסלי נועד להכיל ולאפשר הידוק של כל סוגי הקורות הקיימות בשוק, וכן צימוד מכני לקורות החל מגובה 18 מ"מ.

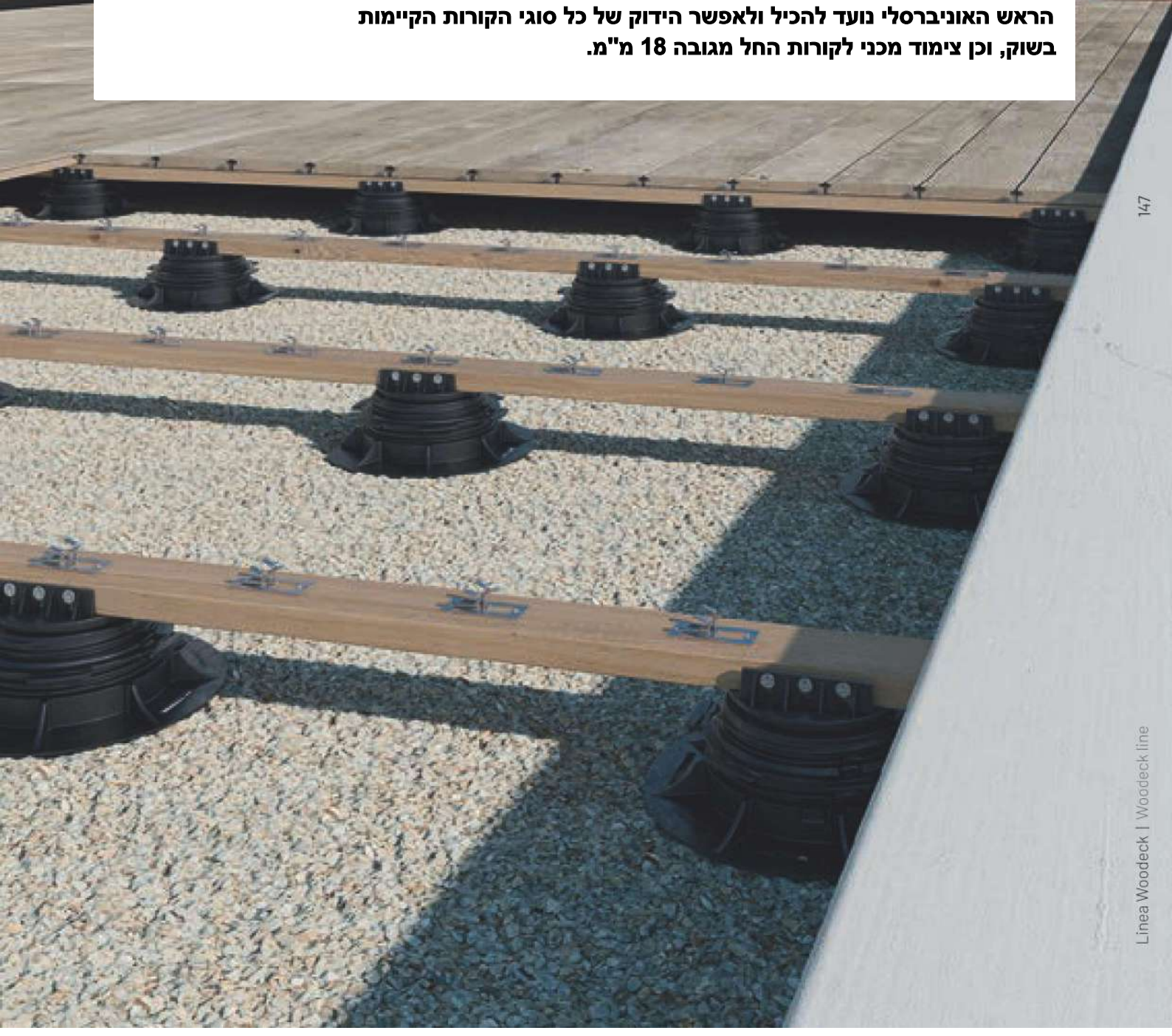

Prime[®] support

PR

פשוט, חזק ואסתטי.

שלושה גדלים שונים על מנת להתאים בצורה אופטימלית לשלושת הבסיסים ולאפשר כיסוי של כל הגבהים מ-30 מ"מ עד 420 מ"מ.



גבהים משתנים החל מ-30 מ"מ עד 420 מ"מ בעזרת שלושה מוצרים בלבד



אין צורך בתוספת של טבעות, צינורות הארכות. הארכת גובה המוצר משולבת במוצר



מוצר מפולס עצמאית או מקובע, הודות ל-"Head" "Block"



PR 3
155-420 mm



PR 2
65-155 mm



PR 1
30-65 mm



PR EXTENSION
up to 945 mm

Eterno support

SE



- ראש פילוס עצמאי המפצה אוטומטית על שיפועים של עד 5%
- ראש המורכב בחלקו העליון מגומי רך למניעת החלקה והפחתת רעשים
- חיתוך לשונית הבסיס בקלות (לצורך הצמדה לקיר)
- גובה הניתן לכיוונון החל מ-28 מ"מ עד 550 מ"מ לאחר סיום הריצוף הודות למפתח כוונון בלעדי
- תמיכת בסיס חלקה בגודל 320 ס"מ
- עמיד בטמפרטורות שבין -40 עד 120 מעלות צלזיוס
- עמיד בפני נזקי מזג אוויר, חומצות, קרני UV ובלאי
- מתאים לכל מערכת ריצוף חיצונית הנתמכת עצמאית
- ניתן למחזור לחלוטין
- עבר בדיקת חוזק מתיחה



XL head
Ø 150mm

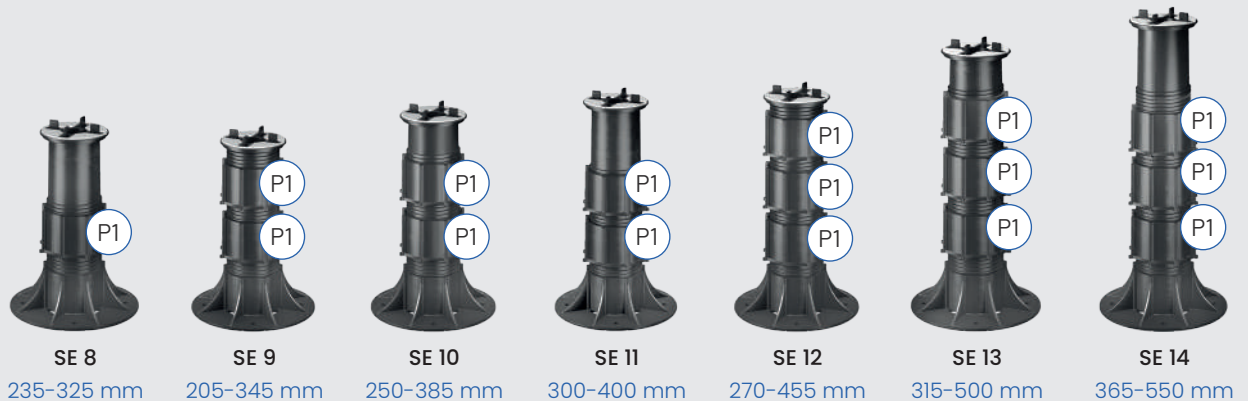

New Maxi support

NM

- ראש המורכב בחלקו העליון מגומי רך למניעת החלקה והפחתת רעשים
- חיתוך לשונית הבסיס בקלות (לצורך הצמדה לקיר)
- התאמה מדויקת מ-25 מ"מ
- גובה הניתן לכיוונון לאחר סיום הריצוף הודות למפתח כוונון בלעדי
- תמיכת בסיס חלקה בגודל 320 ס"מ
- עמיד בטמפרטורות שבין -40 עד 120 מעלות צלזיוס
- עמיד בפני מזג אוויר, חומצות, קרני UV ובלאי
- מתאים לכל מערכת ריצוף חיצונית הנתמכת עצמאית
- ניתן למחזור לחלוטין
- עבר בדיקת חוזק מתיחה



XL head
Ø 150mm



NM 1
25-40 mm



NM 2
40-70 mm



NM 3
60-100 mm



NM 4
90-160 mm



NM 5
150-270 mm



NM 3
+ 2 PNM



NM 3
+ 3 PNM



NM 4
+ 1 PNM



NM 4
+ 2 PNM



NM 4
+ 3 PNM



NM 5
+ 1 PNM



NM 5
+ 2 PNM



NM 5
+ 3 PNM

275-395 mm 380-540 mm

195-305 mm 305-450 mm 410-590 mm

300-415 mm 410-555 mm 520-700 mm

Star.T support



התמיכה המתכווננת הנמוכה בעולם!

- טכניות גבוהה
- לשוניות נשלפות בקלות
- אפשרות להגבהה של 5 מ"מ על ידי הוספת Star.T Extension אחד
- התאמה מדויקת מ-10 מ"מ עד 30 מ"מ בעזרת מפתח ההתאמה
- אלמנט ניתן לסיבוב לצורך פיצוי על שיפוע

ST



10 - 15 mm



+ 5 mm



EH Rubber 10+6

EHR

EH RUBBER 10+6 הוא תומך עשוי מגומי SBS שניתן למחזור. אם הוא נתון לביצועי ריסוק גדולים הוא חוזר לצורתו המקורית. יש לו תכונה גבוהה של קליטת קול.

EH RUBBER 10
10 mm

EH RUBBER 10 הוא תומך קבוע בגובה 01 מ"מ. EH RUBBER 6 הוא תומך קבוע בגובה 6 מ"מ. ניתן להשתמש בנפרד או משולב.

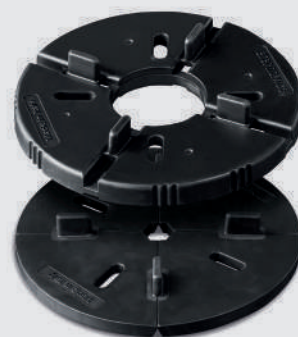

EH RUBBER 6
6 mm



מפתח התאמה

מפתח הכוונון הייחודי הוא מרכיב חיוני של המערכת שכן הוא מאפשר להתאים את גובה התומכים (וכתוצאה מכך את הרצפה שמעל), גם עם רצפה מוגמרת ובכך למנוע צורך להרים את האריחים.



רשת בטיחות

רשת הבטיחות מורכבת מפאנל בגודל 50X50 ס"מ בגובה 4 ס"מ, המיוצר מפולימר תרמוסטטי שחור. מטרת הפאנל היא ליצור חלל תת-רצפתי עליה ניתן להניח באופן ישיר ריצוף מסוגים שונים, כגון פורצלן, שיש, אבן, דשא סינטטי וכו'.

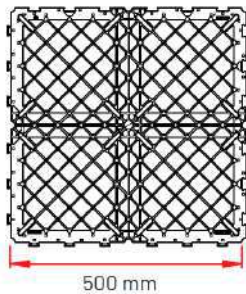

500 mm

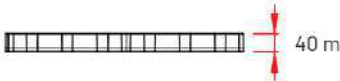

40 mm

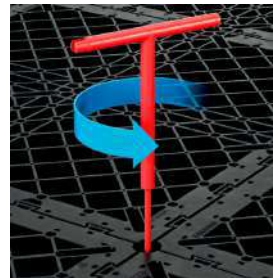

לוחית בטיחות

לוחית הבטיחות מורכבת מיריעת פלדה מגולוונת בעובי 2 מ"מ, מידות של 60 על 60 ס"מ (או אחרות לפי דרישה), מתוכננת לתמוך באלמנטים של הריצוף במקרה של שבירה בשוגג, ולבטל את הסיכון לתאונות שכן היא תומכת גם הריצוף וגם הולך הרגל.

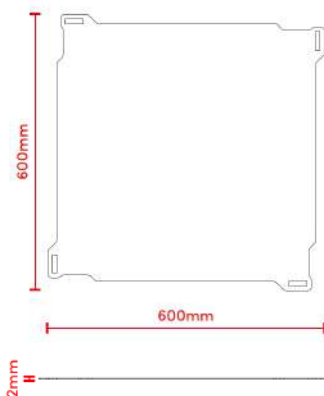

600mm

600mm

2mm



בטנה זוויתית אנכית מתכוונת



ניתנת לכיבוי עצמי



שכבות מפרידות



שכבת גומי מבודדת

פרופיל קצה

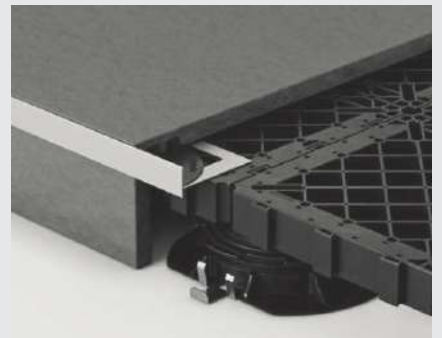

מרווח היקפי



פרופיל היקפי אנכי

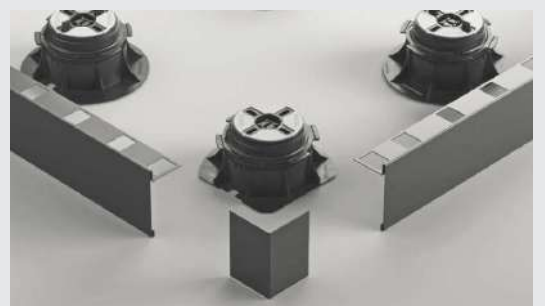

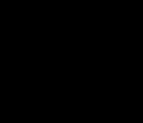

MADE IN ITALY

eternoivica

ETERNO IVICA SRL

via Austria, 25/E
35127 Padova - Italy

ITA +39 049 8530101
EXP +39 049 8530102
FAX +39 049 8530111

eternoivica@eternoivica.com
www.eternoivica.com